



**HAHN A SYN s.r.o.**  
Lelkova 186/4  
747 21 Kravaře  
CZECH REPUBLIC  
info@hahn-profi.cz

**Hahn & Sohn GmbH**  
Janahof 53  
93413 Cham  
Deutschland  
hahn@hahn-sohn.de

## **Děkujeme, že jste si vybrali náš stroj.**

Aby byl zajištěn co nejvyšší výkon sekačky, před použitím si pečlivě přečtěte návod k obsluze a všechny informace týkající se bezpečnosti a obsluhy, které jsou v něm obsaženy.

## **Obsah**

<b>Bezpečnostní informace .....</b>	<b>2</b>
<b>Montáž .....</b>	<b>5</b>
<b>Před použitím.....</b>	<b>9</b>
<b>Obsluha .....</b>	<b>12</b>
<b>Údržba .....</b>	<b>17</b>
<b>Řešení problémů.....</b>	<b>24</b>
<b>Skladování.....</b>	<b>25</b>
<b>Technické údaje .....</b>	<b>25</b>

## INFORMACE O BEZPEČNOSTI MODELU

Bezpečnost uživatele a dalších osob v okolí je velmi důležitá. Příslušné bezpečnostní informace jsou uvedeny v tomto návodu a na samotné sekačce. Týkají se potenciálních nebezpečí pro uživatele a osoby v okolí. Pečlivě si prostudujte obsah těchto varování.

Samozřejmě není možné uvést ani předvídat všechna rizika spojená s obsluhou nebo údržbou sekačky. Proto je třeba se řídit zdravým rozumem.

Důležité bezpečnostní informace jsou uvedeny v několika různých formách:

**Bezpečnostní štítky** – umístěné na sekačce.

**Pokyny** – popisy správného a bezpečného používání sekačky.



**Důležité:** Před použitím stroje si přečtěte návod k obsluze.



**Nebezpečí způsobené odletujícími předměty.**

Okolní osoby by se neměly přibližovat k pracujícímu stroji.



**Varování:** Před opravou nebo údržbou sekačky odpojte kabel zapalovací svíčky od svíčky a přečtěte si návod.



**Nebezpečí poranění řezacími prvky.**

Pohyblivé nože. Nepřibližujte se k otvoru řezacího kotouče a nevkládejte do něj ruce ani nohy.



Nepoužívejte zařízení na svazích s sklonem větším než 22°.



Nedotýkejte se pohyblivých částí.



Před čištěním pracoviště zařízení vypněte.



Upozornění: Používejte pouze vhodné nářadí a originální náhradní díly.



Varování: Řezací nůž zařízení je ostrý, nedotýkejte se čepele.



Nepracujte v blízkosti nezsvěcených osob, zejména dětí.

## Obecné podmínky použití

- Tato sekačka slouží výhradně k sekání přírodní trávy. Sekačku nikdy nepoužívejte k jiným účelům. Jakékoli jiné použití může představovat nebezpečí pro uživatele a může vést k poškození sekačky.
- Sekačku mohou používat pouze osoby starší 16 let, které se předem seznámily s návodem k obsluze.
- Uživatel je zodpovědný za bezpečnost ostatních osob v místě práce. Děti a domácí zvířata se nesmí přibližovat k sekačce v provozu.
- Před zahájením práce je třeba z trávníku odstranit všechny předměty, které by mohly být vymrštěny do vzduchu. Během sekání je třeba dávat pozor, aby sekačka nenajela na zapomenutý předmět.

## Pokyny k použití

- Zkontrolujte, zda jsou všechny matice a šrouby správně utaženy.
- Před sekáním namontujte sběrný koš.
- Před sekáním se ujistěte, že je nůž správně upevněn a upevňovací šroub je řádně utažen. Pokud nůž vyžaduje přebroušení, nabrousit jej rovnoměrně z obou stran, aby byl správně vyvážený. Pokud je nůž poškozený, vyměňte jej.
- Při sekání vždy noste dlouhé kalhoty a vhodnou pracovní obuv.
- Nespouštějte motor v uzavřených a/nebo špatně větraných prostorách, protože výfukové plyny obsahují oxid uhelnatý, který je zdraví škodlivý.
- Pracujte pouze za dostatečného osvětlení.
- Sekací stroj nepoužívejte za deště nebo když je tráva mokrá.
- Při sekání na svažitéch plochách buďte obzvláště opatrní. Tyto plochy sekejte příčně, nikdy nahoru ani dolů po svahu.
- Pokud je nutné sekačku nechat bez dozoru, vypněte motor a sekačku zajistěte.
- Nikdy nezvedejte zadní část sekačky při spouštění motoru a nekládejte ruce ani nohy pod řezací zařízení nebo do zadního výhozu při chodu motoru.
- Nikdy žádným způsobem neměňte jmenovitou otáčku motoru.
- U sekaček s pohonem je třeba před spuštěním odpojit pohon.
- Nikdy nezvedejte ani nepřemísťujte sekačku, když je motor zapnutý.
- V následujících situacích zastavte motor a sejměte kryt zapalovací svíčky:
  - Před provedením jakýchkoli úkonů na spodní straně žacího ústrojí nebo zadního výhozu trávy
  - Před každou údržbou, opravou nebo kontrolou.
  - Před přenášením, zvedáním nebo přemísťováním sekačky.

- V případě, že je nutné nechat sekačku bez dozoru nebo změnit výšku sečení.
- Za účelem demontáže a vyprázdnění sběrného koše.
- Po nárazu do předmětu ponechaného na trávniku zastavte motor a pečlivě zkontrolujte sekačku, zda nedošlo k poškození. V případě potřeby se obraťte na servisní středisko.

**UPOZORNĚNÍ:** Po zastavení motoru se žací nůž bude ještě několik sekund otáčet.

- Pokud sekačka vibruje neobvyklým způsobem, zjistěte příčinu a obraťte se na servisní středisko.
- Pravidelně kontrolujte, zda jsou šrouby a matice správně utaženy, aby bylo zajištěno bezpečné používání sekačky.

### **Benzín je vysoce hořlavý**

- Benzín je třeba skladovat v kanystru určeném k tomuto účelu.
- Nádrž je třeba plnit venku pomocí nálevky. Během této činnosti je zakázáno kouřit. Nepoužívejte ani mobilní telefony.
- Benzín a olej je třeba doplnit před nastartováním motoru. Nikdy neotvírejte víčko palivové nádrže za účelem doplnění benzínu, pokud motor běží nebo je ještě zahřátý.
- V případě rozlití benzínu nespouštějte motor. V takovém případě odsuňte sekačku z místa rozlití a vyhněte se kontaktu se zdroji tepla, dokud benzín zcela neodpaří.
- Plnicí uzávěr řádně utáhněte a plnicí otvor kanystru pevně uzavřete.

### **Přeprava a přenášení**

Pokaždé, když má být stroj přenášen, zvedán, přepravován nebo nakláněn, je třeba:

- Vypnout motor;
- Nasadit pevné pracovní rukavice;
- Uchopit stroj v místech, která zajišťují bezpečný úchop, s ohledem na hmotnost a její rozložení;
- Zajistit dostatečný počet osob v závislosti na hmotnosti stroje a vlastnostech vozidla nebo místa, kam má být stroj umístěn nebo naložen.

Při přepravě jiným dopravním prostředkem, např. vozidlem, je třeba:

- Vypustit z zařízení palivo a olej, aby se zabránilo únikům;
- Zařítit zařízení pomocí popruhů nebo lan, aby se zabránilo poškození nebo zranění.

## MONTÁŽ

### Rozbalení

Vyjměte sekačku z kartonového obalu a zkontrolujte, zda v něm nezůstaly žádné součásti.

### Nastavení rukojeti

Vyjměte rukojeť a namontujte ji pomocí čtyř šroubů a knoflíků. Umístěte rukojeť startovacího lana na pravou stranu a upevněte ji pomocí plastového kroužku. Zaveďte startovací lano do vodicího pouzdra.

### Nastavení výšky držáku

Chcete-li nastavit výšku držáku, vyberte otvor „L“ nebo „H“ v levém a pravém držáku a upevněte držák pomocí šroubů a knoflíků.

Otvor „H“ představuje vysokou polohu držáku a otvor „L“ nízkou polohu držáku.

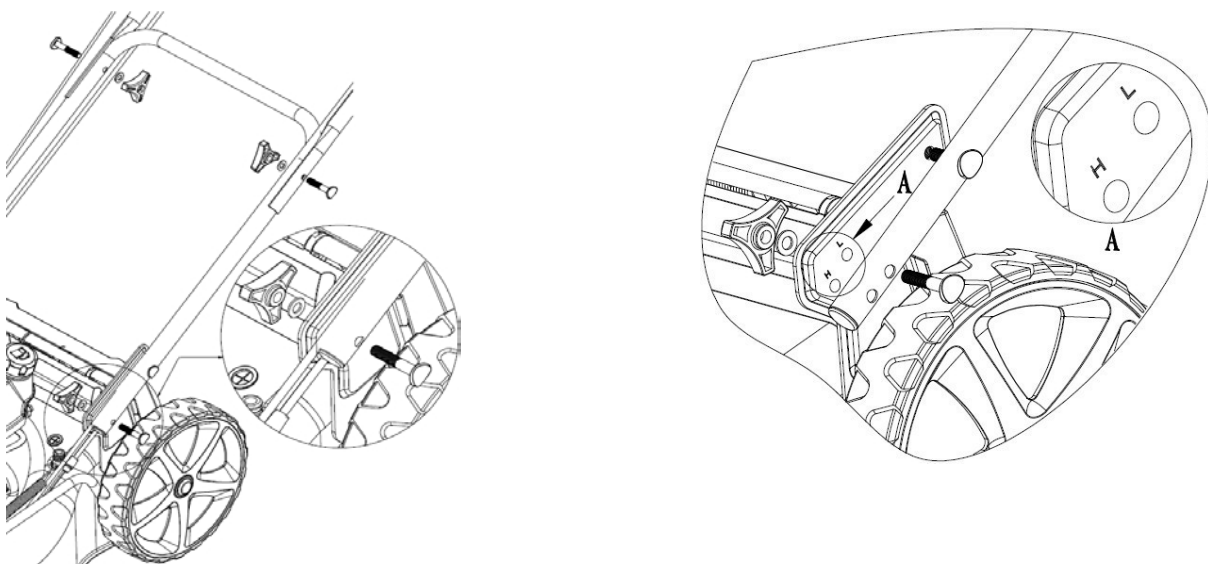

### Montáž brzdového a hnacího lanka

Zasuňte brzdový a řadící lanko do otvorů v brzdové a řadící páce. (viz šipky)

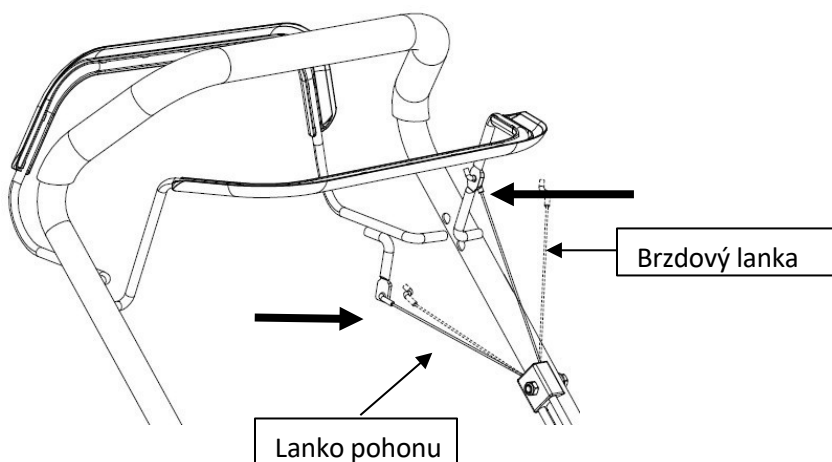

## Montáž panelu

Vyjměte panel a sáček se dvěma šrouby z kartonového obalu a panel připevněte pomocí šroubů.

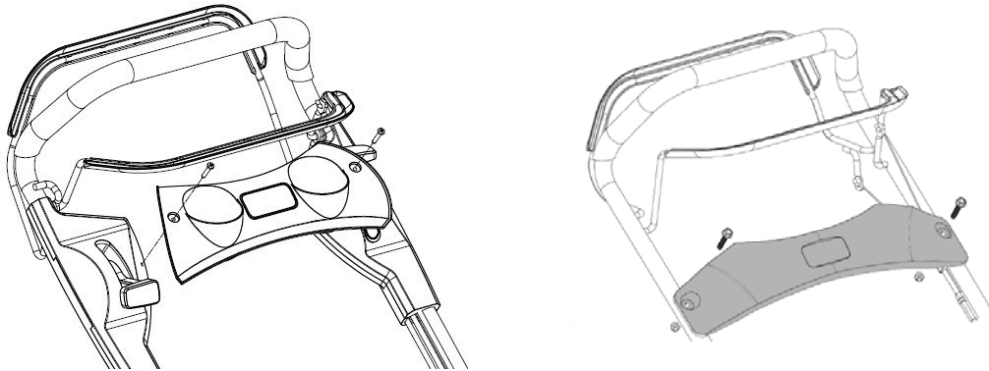

**\*Poznámka: Ne všechny modely jsou vybaveny středním panelem.**

## Montáž koše

- Upevněte pytel koše k rámu koše pomocí západek.

Zásobník je vybaven snímačem naplnění, který signalizuje, že je zásobník zcela naplněn a je třeba jej vyprázdnit.

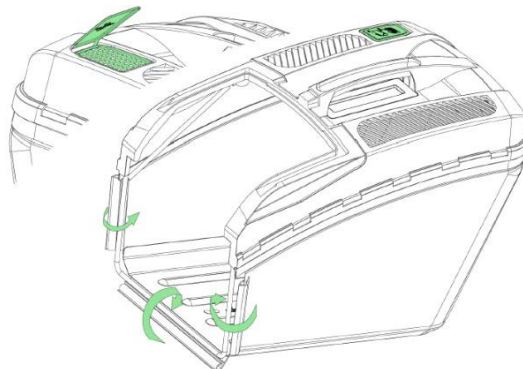

- Zvedněte zadní výhozové víko, vyjměte mulčovací zátku a namontujte koš.

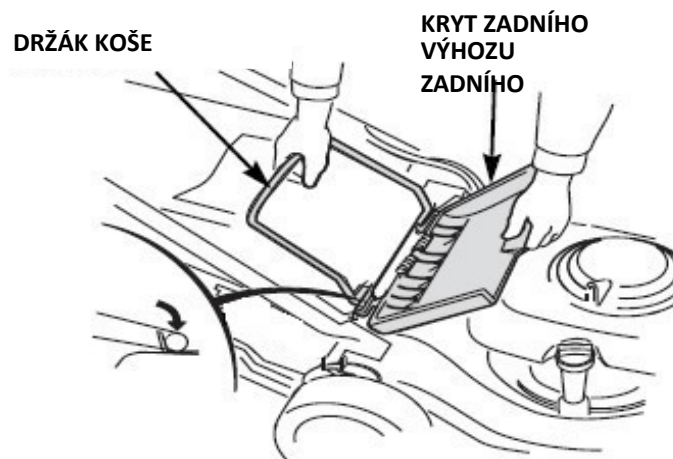

## Mlecí vložka

Mulčovací vložka pomáhá tvarovat vnitřek sekačky tak, aby zajistila efektivnější mulčování. Chcete-li namontovat nebo demontovat mulčovací vložku, zvedněte kryt zadního výhozu způsobem znázorněným na obrázku. Mulčovací vložku lze namontovat pouze jedním způsobem. Pokud používáte sběrný koš, mulčovací vložku vyjměte.

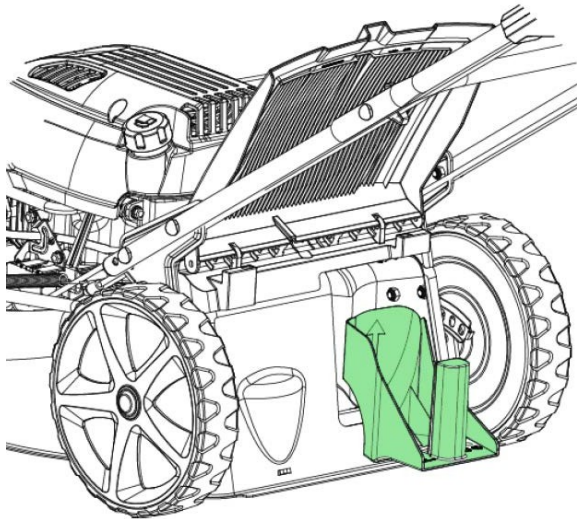

## Podpěry krytu zadního výhozu

Vyjměte sáček se dvěma podpěrami z kartonového obalu, zvedněte kryt zadního výhozu a namontujte dvě podpěry, které kryt podepírají. To usnadní odstranění přebytečné trávy z řezacího systému.

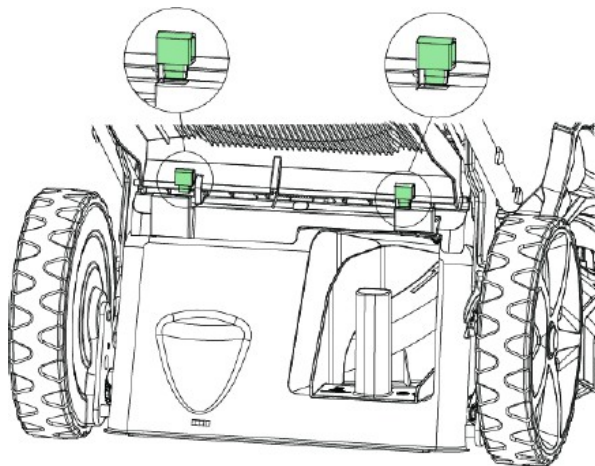

## Montáž krytu bočního výhozu

Zvedněte kryt bočního výhozu a namontujte kryt.

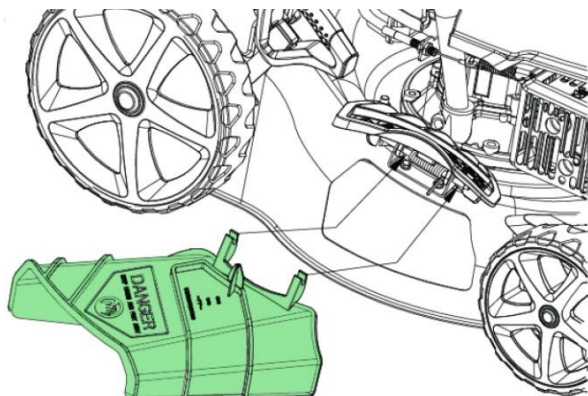

Chcete-li použít funkci mulčování (drcení), demontujte kryt bočního výhozu.

**\*Poznámka: Ne všechny modely jsou vybaveny krytem bočního výhozu**

## PŘED POUŽITÍM

### Motorový olej

Sekačka se dodává bez motorového oleje.

Před zabalením jsou všechny motory spuštěny v továrně. Většina oleje je před odesláním vypuštěna, část však v motoru zůstává. Množství zbývajícího oleje se může u jednotlivých strojů lišit. Doplněte olej na úroveň mezi minimální a maximální hodnotou na měrce, jak je znázorněno na obrázku. Nádrž nepřepouštějte.

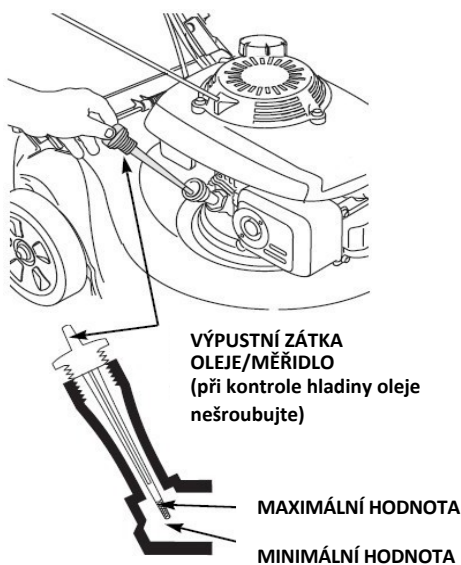

### Palivo

**POZOR:** Motor se dodává bez benzínu.

Před spuštěním motoru je nutné doplnit palivo do nádrže.

- Odšroubujte uzávěr palivové nádrže.
- Doplněte palivo až po spodní hranu hrdla plnicího otvoru. Nepřeplňujte. Před spuštěním motoru setřete rozlité palivo.
- Utáhněte uzávěr palivové nádrže.

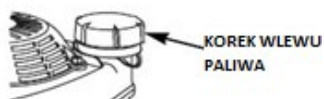

**UPOZORNĚNÍ:** Benzín je vysoce hořlavá látka a jeho výpary mohou explodovat a způsobit vážné nebo smrtelné zranění. Při manipulaci s palivem buďte mimořádně opatrní. Palivo skladujte mimo dosah dětí.

Palivo doplňujte výhradně venku, když je motor vypnutý. V místě doplňování nebo skladování paliva nekuřte, nepoužívejte otevřený oheň ani neprovádějte činnosti, při nichž vznikají jiskry. Vyhněte se častému nebo dlouhodobému kontaktu paliva s pokožkou a vdechování výparů.

Po doplnění paliva pevně utáhněte uzávěr palivové nádrže. Před nastartováním motoru setřete rozlité palivo.

### Nabíjení akumulátoru

Před použitím elektrického startéru je třeba akumulátor nabíjet po dobu 5 hodin. Zapojte zástrčku napájecího adaptéru do zásuvky akumulátoru a připojte nabíječku k napájení.

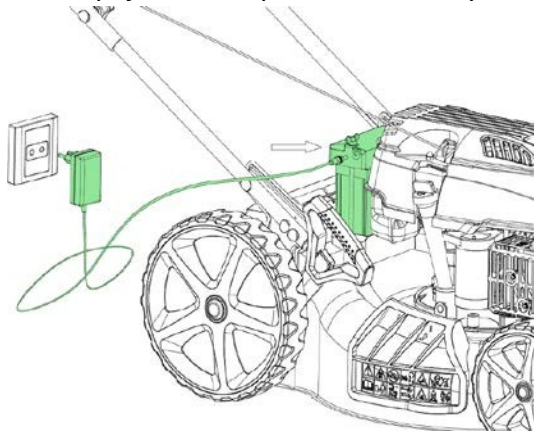

**Poznámka:** Ne všechny modely jsou vybaveny elektrickým startérem.

### Nastavení výšky sečení

Zkontrolujte nastavení výšky sečení a v případě potřeby ji upravte.

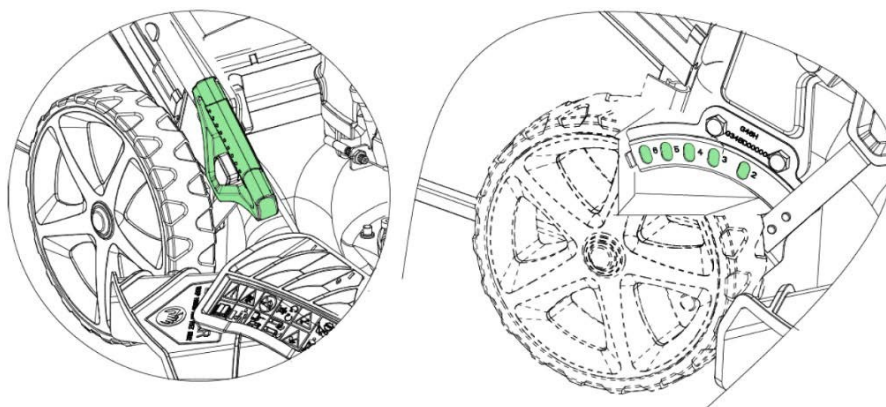

**UPOZORNĚNÍ:** Řezací nůž může způsobit vážná zranění. Před nastavením výšky sečení zastavte motor.

## Nastavení předních kol

1. Zvedněte aretační páčku nahoru a otočte ji do polohy „ZAVŘENO“. Tímto způsobem můžete nastavit směr předního kola (např. dopředu).
2. Zvedněte aretační páčku nahoru a otočte ji do polohy „OTEVŘENO“. Tím se kola mohou volně otáčet, což zajišťuje dobrou manévrovatelnost při sekání kolem květinových záhonů, stromů atd.

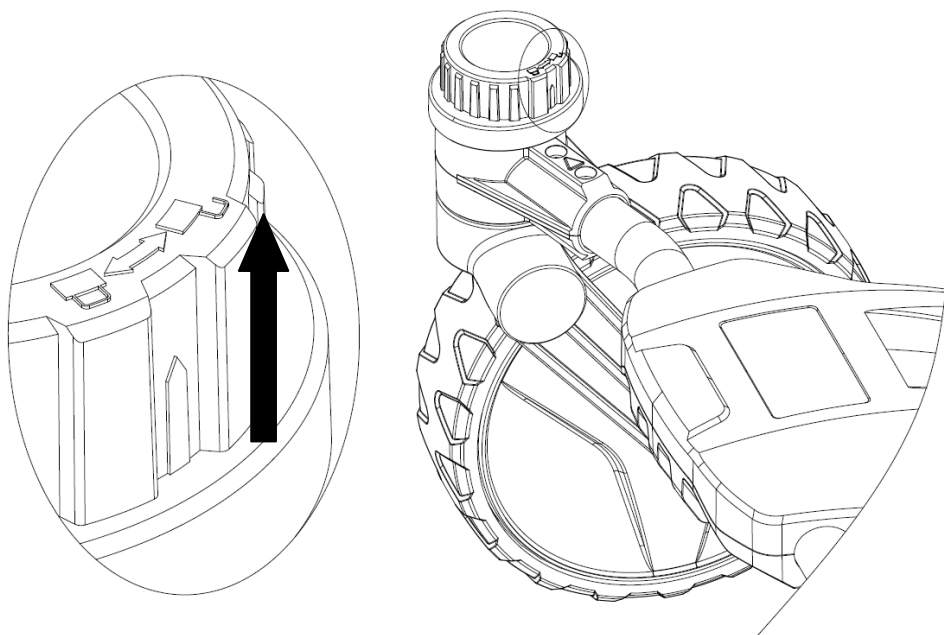

## OVLÁDÁNÍ

### Spuštění motoru

- Palivová pumpa

Při startování studeného motoru je třeba před zatažením za rukojeť startéru stisknout tlačítko palivové pumpy na vzduchovém filtru.

Teplota	Počet stisknutí
<0 °C	3~4
0 °C~10 °C	2~3
10 °C~20 °C	1~2
>20 °C	1

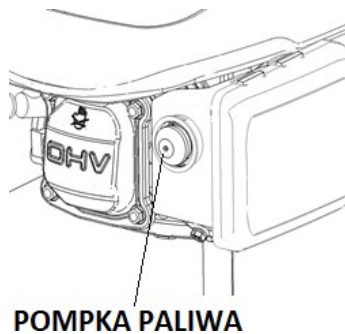

Pro usnadnění startování motoru je také třeba doplnit více paliva, které se smíchá se vzduchem. Po stisknutí tlačítka čerpadla bude palivo čerpáno přímo z karburátoru do spalovací komory.

**Poznámka: Ne všechny modely jsou vybaveny takovou PALIVOVOU PUMOU.**

- Přesuňte páčku sání do polohy „SSANIE“

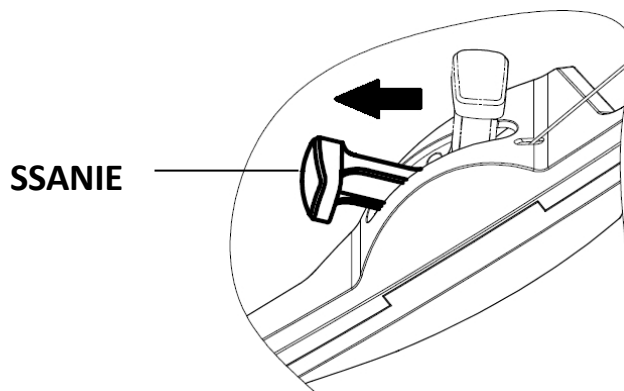

**Poznámka: Ne všechny modely jsou vybaveny takovou pákou sání.**

- Zatáhněte za brzdovou páku a přidržte ji u rukojeti.



- Uvolněte páku pohonu. Tím zabráníte posunutí sekačky dopředu po použití startéru.

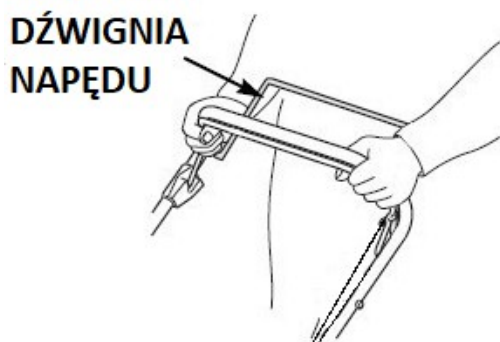

- Pokud je sekačka vybavena elektrickým startérem, lehce stiskněte tlačítko startéru, aby se motor nastartoval.

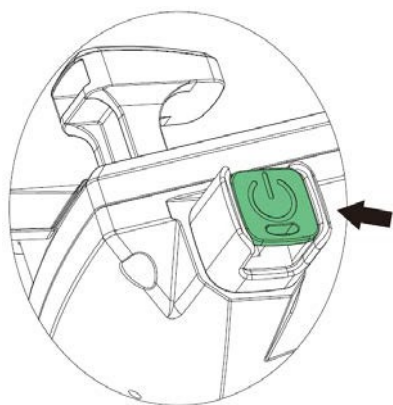

**Poznámka: Ne všechny modely jsou vybaveny elektrickým startérem.**

- Jakmile se rukojeť startéru opře o opěrku, uchopte ji pravou rukou a pomalu táhněte, dokud neucítíte odpor, a poté energicky zatáhněte a protáhněte startovací lanko otvorem v opěrce. (Pokud to nestačí ke spuštění studeného motoru, postup opakujte 2–3krát).

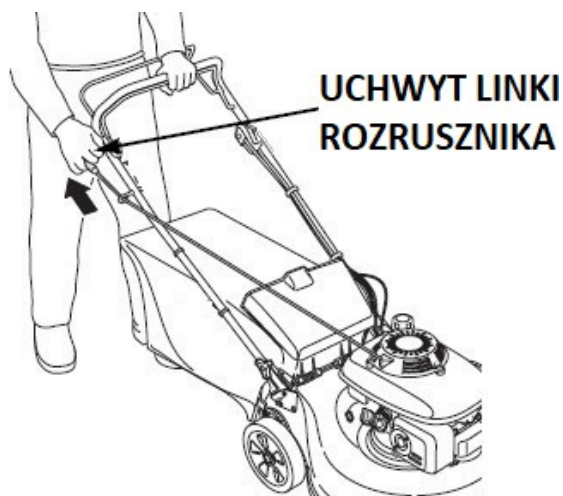

- Ihned po nastartování motoru posuňte páčku sytiče z polohy „SSANIE“ do polohy „PRACA“. (Při nízkých teplotách nastartujte motor a před zahájením práce počkejte několik minut).

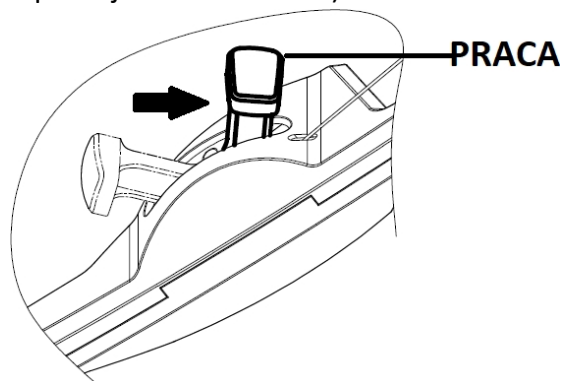

**Poznámka: Ne všechny modely jsou vybaveny touto pákou sání.**

### Ovládání sekačky

Řezací nůž se uvede do pohybu ihned po nastartování motoru. Během provozu stroje by měla být bezpečnostní páka v pracovní poloze. Motor se zastaví ihned po uvolnění páky. V případě nutnosti přerušení práce uvolněte páku, aby se motor zastavil.

- **Páka pohonu**

Pro zapnutí pohonu je třeba zatlačit na páku pohonu a přidržet ji u rukojeti. Pro zastavení sekačky je třeba páku pohonu uvolnit.

Před nastartováním motoru vždy uvolněte páku pohonu. Pokud bude páka pohonu stisknutá, sekačka se začne pohybovat vpřed.

Páku pohonu je třeba ovládat plnými pohyby tak, aby byla vždy buď zcela stlačená, nebo zcela uvolněná. Při používání funkce pohonu sekačky držte páku pohonu za rukojeť. Tím zajistíte delší životnost převodovky.

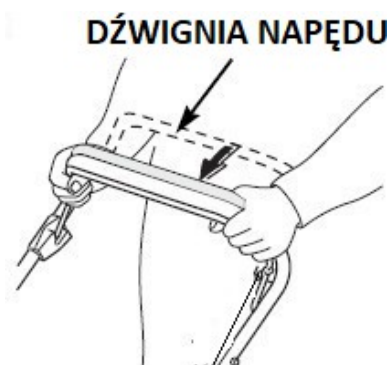

- **Páka plynu**

Pro zajištění co nejlepší kvality sečení by měla být páka plynu vždy v poloze „**RYCHLE**“. Když se nůž otáčí tovární rychlostí, vytváří silný proud vzduchu, který zvedá trávu, díky čemuž sečení probíhá efektivněji.

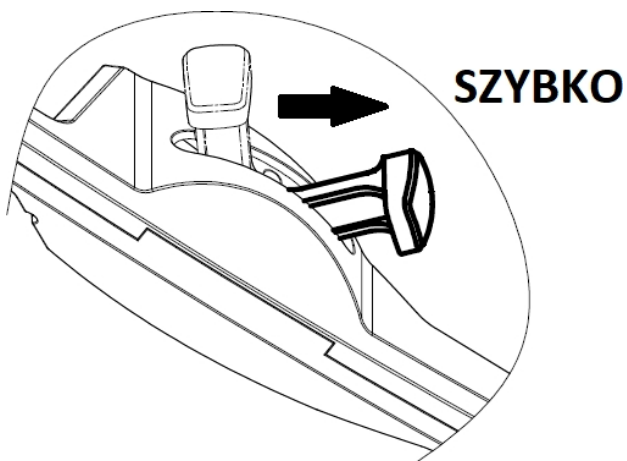

**Poznámka: Ne všechny modely jsou vybaveny takovou pákou plynu.**

- **Páčka pro nastavení rychlosti**

Rychlost sekačky lze nastavit ve 4 různých rozsazích. Chcete-li nastavit jednu z možných rychlostí, posuňte pravou páčku na palubní desce. U dvou nejnižších rychlostí uživatel nepozná velký rozdíl.

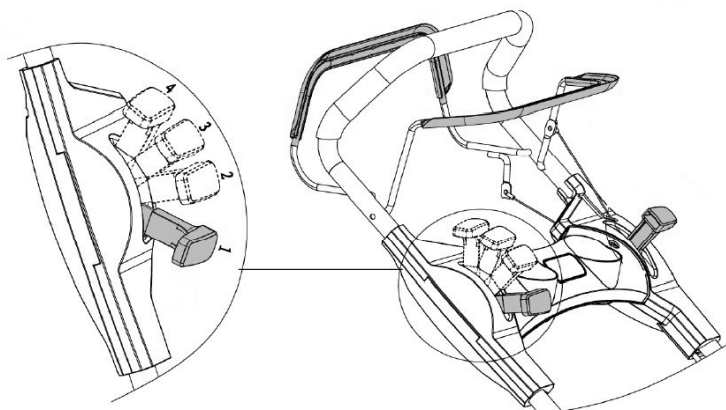

### Zastavení motoru

- Posuňte páku plynu do polohy „WOLNO“.

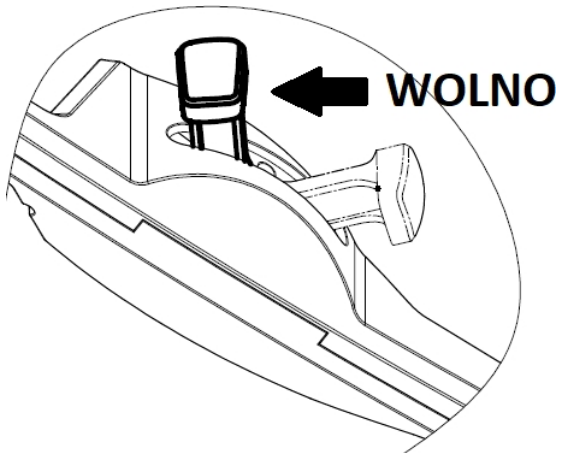

**Poznámka:** Ne všechny modely jsou vybaveny takovou pákou plynu.

- Uvolněte páku pohonu.

### DŹWIGNIA NAPĘDU

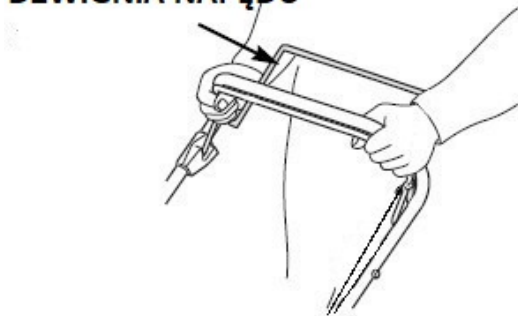

- Uvolněte brzdovou páku

### DŹWIGNIA HAMULCA

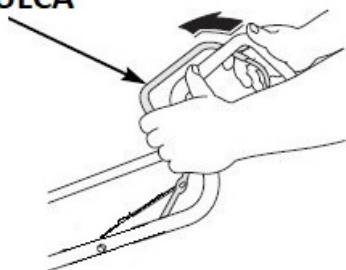

**UPOZORNĚNÍ:** Po zastavení motoru se žací nůž bude ještě několik sekund otáčet. Pokud má být sekačka ponechána bez dozoru, odpojte svíčku zapalování.

## ÚDRŽBA

**DŮLEŽITÉ** Pravidelná a důkladná údržba sekačky je nezbytná pro zajištění bezpečného používání a stálého výkonu bez ohledu na uplynulý čas.

- Aby byly zajištěny bezpečné pracovní podmínky, musí být všechny matice a šrouby pevně utaženy. Pravidelná údržba je nezbytná pro zajištění bezpečného používání a odpovídajícího výkonu sekačky.
- Nikdy neskladujte sekačku s palivem v nádrži v uzavřeném prostoru, kde by se výpary mohly dostat do kontaktu s otevřeným ohněm, jiskrami nebo silným zdrojem tepla.
- Před umístěním sekačky do uzavřeného prostoru, kde má být skladována, počkejte, až motor vychladne.
- Aby se snížilo riziko požáru, je třeba vždy vyčistit motor, výfukový tlumič, prostor pro akumulátor a palivovou nádrž od trávy, listí a přebytečného maziva. Nenechávejte nádoby s posekanou trávou v uzavřených prostorách.
- Z bezpečnostních důvodů nepoužívejte zařízení s opotřebovanými nebo poškozenými součástmi. Tyto součásti je třeba vyměnit nebo opravit. Používejte originální náhradní díly (na noži by měl být vždy uveden příslušný symbol). Použití dílů nižší kvality může vést k poškození zařízení a představovat nebezpečí pro uživatele.
- Pokud je nutné vyprázdnit palivovou nádrž, proveďte to venku a až po vychladnutí motoru.
- Při demontáži a opětovné montáži nože noste silné ochranné rukavice.
- Po ostření zkontrolujte, zda je žací nůž správně vyvážený.
- Často kontrolujte opotřebení součástí sekačky.
- Při obsluze, přepravě nebo nakládání stroje je třeba:
  - Nosit silné ochranné rukavice.
  - Stroj držet v místech, která zajišťují bezpečný úchop, s ohledem na rozložení hmotnosti.

### Řezací nůž

#### **Kontrola**

- Nakloňte sekačku směrem k rukojeti, tj. zapalovací svíčkou nahoru. Tím zabráníte úniku paliva a oleje, který by mohl ztížit startování.
- Zkontrolujte řezací nůž, zda není poškozený, prasklý, nadměrně zrezivělý nebo zkorodovaný. Tupý nůž lze naostřit, ale pokud je nůž nadměrně opotřebovaný, ohnutý, prasklý nebo jinak poškozený, je třeba jej vyměnit.
- Při montáži nože vždy používejte momentový klíč. Zkontrolujte, zda jsou upevňovací šrouby nože správně utaženy.

#### **Demontáž a opětovná montáž nože**

K demontáži nože za účelem naostření nebo výměny použijte momentový klíč. Při provádění této činnosti noste silné ochranné rukavice.

- Šroub vyšroubujte pomocí nástrčného klíče. Nejlepší je k tomuto účelu použít dřevěný blok, aby se čepel při vyšroubování šroubu neotáčela. Poté nůž demontujte.
- Nůž znovu namontujte a upevněte pomocí upevňovacího šroubu a speciálních podložek. Podložky montujte tak, aby konkávní strana směřovala k noži a konvexní strana ke šroubu.
- Utáhněte upevňovací šroub nože pomocí nástrčného klíče. Nejlepší je k tomu použít dřevěný blok, aby se čepel při utahování šroubu neotáčela.

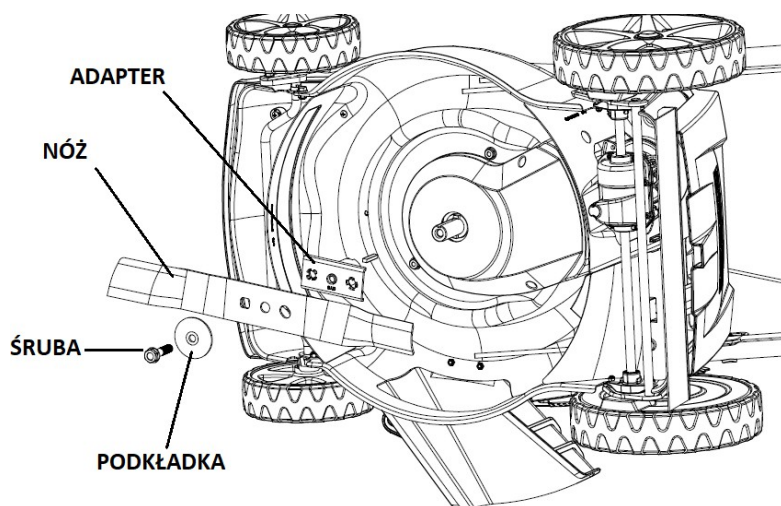

## Čištění a výměna sběrného koše

### Čištění

Vypláchněte sběrný koš pomocí zahradní hadice a před dalším použitím počkejte, až zcela vyschne. Mokrý sběrný koš se rychle ucpe.

### Výměna

- Odpojte plastové okraje koše od rámu a vyjměte koš z rámu.
- Vložte rám do nového koše a zapněte plastové západky na rámu.

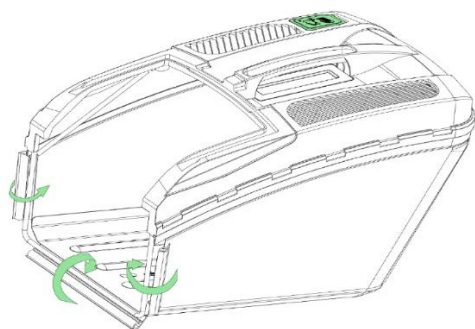

## **Připojovací kus pro mytí žacího ústrojí**

Na levé straně krytu sekačky se nachází speciální tryska sloužící k mytí žacího ústrojí.

- Při používání trysky nastavte výšku sečení sekačky na nejnižší možnou úroveň a umístěte sekačku na trávník. Tím zajistíte, že voda během čištění zůstane pod zařízením.
- Připojte zahradní hadici k trysce.
- Otevřete přívod vody a nastartujte motor.
- Otáčení nožů zajistí vyčištění žacího ústrojí.

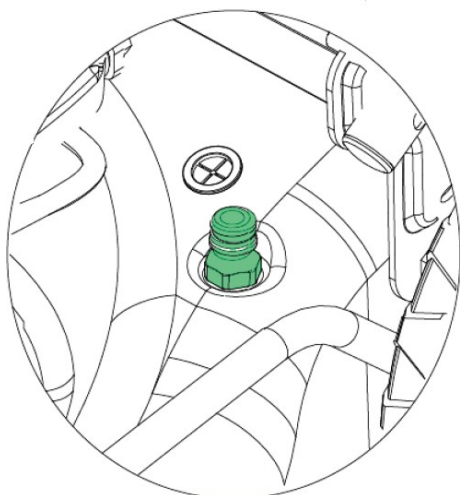

**Poznámka: Ne všechny modely jsou vybaveny touto tryskou. Údržba motoru**

### ***Zkontrolujte hladinu oleje v motoru***

Hladinu oleje je třeba kontrolovat, když jsou motor a sekačka vypnuté.

- Odšroubujte uzávěr plnicího otvoru oleje a otřete měrku.
- Vložte měrku do plnicího otvoru, ale nezašroubujte ji.
- Zkontrolujte hladinu oleje na měrce. Pokud je blíže spodní značce, doplňte olej až k horní značce. Nepřeplňujte.
- Pevně zašroubujte víčko plnicího otvoru.

**UPOZORNĚNÍ:** Spuštění motoru při nízké hladině oleje způsobí jeho poškození.

### ***Výměna oleje v motoru***

Použitý olej vypouštějte, dokud je motor ještě teplý. Zahřátý olej odtéká rychleji a nezůstává v motoru.

- Otřete plnicí otvor a vyjměte plnicí zátku/ukazatel hladiny oleje.
- Umístěte vedle sekačky vhodnou nádobu na použitý olej a poté sekačku nakloňte na pravou stranu. Použitý olej vyteče otvorem pro plnění oleje. Počkejte, až se motor zcela vyprázdní. Použitý motorový olej spolu s nádobami je třeba likvidovat ekologickým způsobem. Doporučuje se odevzdat pevně uzavřenou nádobu do místního recyklačního centra nebo sběrného dvora. Nesmí se likvidovat společně s ostatním odpadem, rozlévat na zem ani vypouštět do kanalizace.
- Naplňte doporučeným olejem. Nepřeplňujte. Počkejte několik minut, aby se olej ustálil, a poté změřte hladinu oleje v motoru.

## Údržba vzduchového filtru

**UPOZORNĚNÍ:** Pokud bude motor používán bez vzduchového filtru nebo s poškozeným filtrem, nečistoty se dostanou dovnitř, což výrazně urychlí opotřebení motoru.

- Stiskněte tlačítka na krytu a sejměte kryt.
- Vyjměte filtr z podstavce.
- Zkontrolujte, zda filtr a houbová vložka nejsou poškozené, a v případě potřeby je vyměňte.
- Vyčistěte filtr několika údery o tvrdý povrch, abyste odstranili nečistoty, nebo jej zevnitř profoukněte stlačeným vzduchem. Filtr nikdy nečistěte kartáčem; při takovém čištění se nečistoty dostanou hlouběji mezi vlákna.
- Nečistoty na vnitřní straně základny a krytu vzduchového filtru otřete vlhkým hadříkem. Dávejte přitom pozor, aby se nečistoty nedostaly do vzduchového kanálu vedoucího k karburátoru.
- Znovu namontujte filtr a kryt.

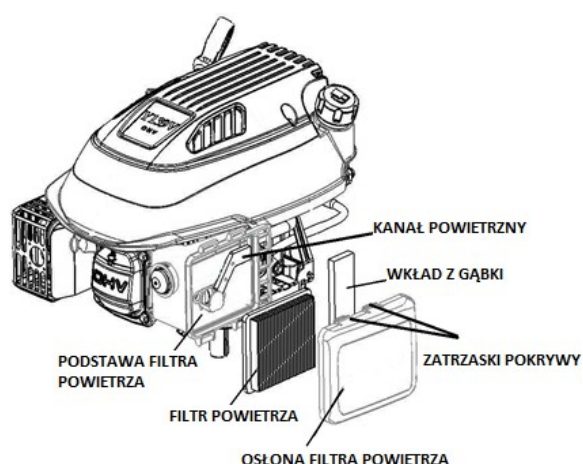

## Údržba zapalovací svíčky

Aby byl zajištěn správný výkon sekačky, nesmí být zapalovací svíčka znečištěná a musí mít správnou jiskrovou mezeru.

- Odšroubujte krytku zapalovací svíčky a odstraňte veškeré nečistoty nahromaděné kolem svíčky.

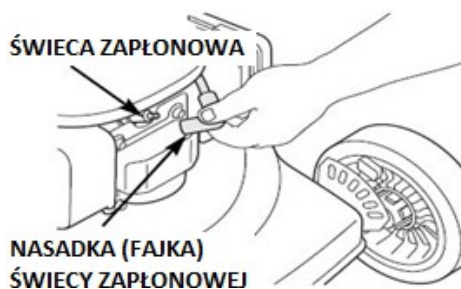

- Vyjměte zapalovací svíčku pomocí klíče na svíčky.

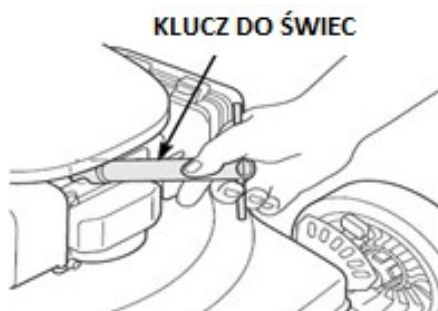

- Zkontrolujte stav zapalovací svíčky. Vyměňte zapalovací svíčku, pokud jsou elektrody opotřebované nebo je izolátor prasklý či odštípnutý.
- Změřte vzdálenost mezi elektrodami zapalovací svíčky pomocí vhodného měřicího přístroje. Vzdálenost by měla být v rozmezí 0,028 až 0,031 palce (0,7–0,8 mm). V případě potřeby vzdálenost upravte opatrným ohnutím boční elektrody pomocí vhodného nástroje.

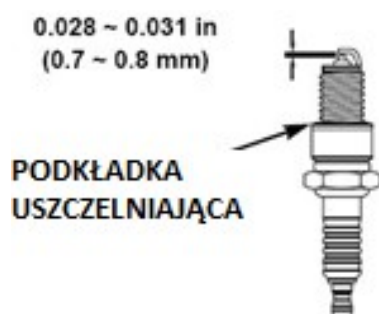

- Zápaloací svíčku opatrně zašroubujte rukou, abyste nepoškodili závit.
- Nasadíte na svíčku krytku.

**UPOZORNĚNÍ:** Uvolněná zápaloací svíčka se může přehřát a poškodit motor. Naopak příliš utažená zápaloací svíčka může poškodit závit hlavy válců.

## Nastavení lanek

Před zahájením používání sekačky zkontrolujte, zda jsou lanka správně seřízená.

Nastavení lanek lze zkontrolovat úplným stlačením páček odpovídajících jednotlivým lanům a zkontrolováním, zda se lanko napne. Pokud ne, je třeba lanko seřídit. Pokud nelze páčku snadno stlačit, znamená to, že lanko je příliš napnuté a je třeba jej povolit. Po první sezóně se lanka mohou rozladit nebo natáhnout, což může vyžadovat jejich opětovné seřízení.

Následující lanka mohou vyžadovat seřízení:

1. Lanko pohonu
2. Brzdový lanka
3. Lanko plynu

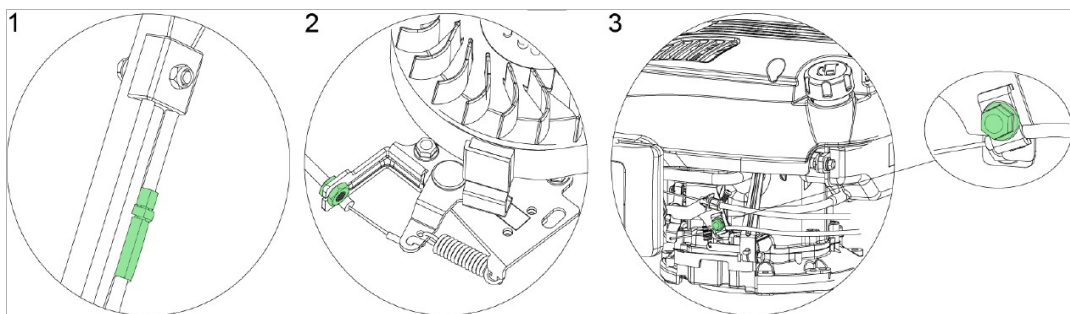

## Plán údržby

Pravidelná údržba		Před každým použitím	Po prvním měsíci nebo po 5 hodinách	Každé 3 měsíce nebo po 25 hodinách	Každých 6 měsíců nebo každých 50 hodin	Každý rok nebo každých 100 hodin	Každé dva roky nebo každých 250 hodin
POLOHA Provádět pravidelně v určených intervalech							
Motorový olej	Zkontrolovat	O					
	Vyměnit		O	O			
Vzduchový filtr	Zkontrolovat		O				
	Vyměnit			O			
Zapalovací svíčka	Zkontrolovat/ seřídít					O	
	Vyměnit						O
Brzdová destička setrvačnicku (typ A)	Zkontrolovat					O	
Palivová nádrž a filtr	Vyčistit			O			
Palivové potrubí	Zkontrolovat	Každé 2 roky (v případě potřeby vyměnit)					
Vzdálenost ventilu	Zkontrolovat/ seřídít					O	
Spalovací komora	Vyčistit	Každých 200 hodin					

## ŘEŠENÍ PROBLÉMŮ S MODELEM

MOTOR SE NESPOUŠTÍ	Možná příčina	Řešení
1. Zkontrolujte hladinu paliva.	Nedostatek paliva.	Doplňte palivo.
	Nesprávné palivo; motor byl skladován bez vyčištění nebo vypuštění benzínu, nebo byl naplněn nesprávným benzínem	Vypusťte palivo z nádrže a karburátoru. Nalijte čerstvé palivo.
2. Vyměňte a zkontrolujte zapalovací svíčku.	Zapalovací svíčka je poškozená nebo znečištěná; nesprávná jiskrová mezera.	Vyměňte zapalovací svíčku.
	Zapalovací svíčka je navlhla palivem (zaplavený motor).	Zapalovací svíčku osušte a znovu namontujte.
3. Odveďte motor do autorizovaného servisu nebo hledejte řešení v příloženém návodu.	Ucpaný palivový filtr, porucha karburátoru, porucha zapalování, porucha ventilů atd.	Opravte nebo vyměňte poškozené součásti podle potřeby.
4. Stiskněte tlačítko palivové pumpy.	Spouštění studeného motoru.	Stiskněte tlačítko palivové pumpy.

NEDOSTATEK VÝKONU MOTORU	Možná příčina	Řešení
1. Zkontrolujte vzduchový filtr.	Zanesené vložky vzduchového filtru.	Vyčistěte nebo vyměňte vložky vzduchového filtru.
2. Zkontrolujte hladinu paliva.	Nesprávné palivo; motor byl skladován bez vyčištění nebo vypuštění benzínu, nebo byl naplněn nesprávným benzínem.	Vypusťte palivo z nádrže a karburátoru. Nalijte čerstvé palivo.
3. Odveďte motor do autorizovaného servisu nebo vyhledejte řešení v příloženém návodu.	Ucpaný palivový filtr, porucha karburátoru, porucha zapalování, porucha ventilů atd.	Opravte nebo vyměňte poškozené součásti podle potřeby.

## SKLADOVÁNÍ

- Benzín by neměl zůstat v motoru déle než jeden měsíc.
- Po skončení práce sekačku důkladně vyčistěte a uskladněte v suché místnosti.
- Nikdy neskladujte sekačku s palivem v nádrži v místnosti, kde by mohla přijít do styku s otevřeným ohněm nebo jiskrami.
- Aby se snížilo riziko požáru, je třeba motor, tlumič výfuku, prostor pro akumulátor a palivovou nádrž očistit od trávy, listí a přebytečného maziva.
- Pokud je nutné vyprázdnit palivovou nádrž, proveďte to venku.
- Při seřizování sekačky dbejte opatrnosti, aby se vám prsty nezachytily mezi pohyblivým nožem a pevnými částmi.
- Než sekačku uložíte na místo, kde má být skladována, počkejte alespoň 30 minut, aby vychladla.

## SPECIFIKACE

Model	CEDKS51S-ZT	CEDKS51S-H-ZT
Pohon	Ano	Ano
Výrobce motoru	CEDRUS	Honda
Model motoru	Y196V	GCV170
Jmenovitý výkon	4,2 kW / 2800 ot./min	3,4 kW / 2800 ot./min
Objem motoru	196 cm <sup>3</sup>	166 cm <sup>3</sup>
Objem palivové nádrže (l)	1	1
Objem olejové nádrže (l)	0,6	0,4
Kryt	Ocelová	Ocelová
Šířka sečení	51 cm	51 cm
Nastavení výšky sečení	Centrální	Centrální
Výška sečení (mm)	25–75 mm (6 stupňů)	25–75 mm (6 stupňů)
Průměr kol (přední/zadní)	20 cm/28 cm (8"/11")	20 cm/28 cm (8"/11")
Funkce	Boční výhoz, Výhoz do koše, Drcení, Pohon	Boční výhoz, Výhoz do koše, Mulčování, Pohon
Objem koše na trávu (l)	65 l	65 l
Maximální pracovní otáčky motoru (otáčky za minutu)	2800	2800
Pohon	ano	ano
Čistá hmotnost (kg)	41	37
Hrubá hmotnost (kg)	45	41
Celková hodnota vibrací působících na horní končetiny obsluhy (nejistota měření K=1,5 m/s <sup>2</sup> )	3,12	8,95